

Bruksanvisning



Frankeringsmaskin T 1000

T 1000 er den første digitale frankeringsmaskinen som har et unikt design sammenlignet med alle andre frankeringsmaskiner som finnes på markedet. Inkludert er funksjoner som automatisk datoinnstilling, interface til elektronisk vekt, avdelingskonti og termotrykk.

Trykkprosessen ved termotrykk er basert på prinsippet om blekk som blir flytende ved forhøyde temperaturer. Blekket er festet på et fargebånd, og varmes opp når det føres forbi printhodet. Under trykk fester det smeltede blekket seg til konvolutten og sitter permanent. Dette eliminerer blekksøl for alltid.

Betjeningen styres av en mikroprosessor og alle funksjoner kontrolleres gjennom tastaturet. Det intelligente systemet forsyner automatisk brukeren med statusrapport om Deres T 1000.

En Francotyp-Postalia portoberegnerende vekt kan kobles til frankeringsmaskinen gjennom den medfølgende interface-portalen for automatisk portoberegning.

Porto kan lastes ned fra et:

- TELEPORTO modem / nedlasting av porto gjennom modem.

Vennligst oppbevar denne bruksanvisningen nær maskinen som referanse

Sikkerhetstips indikeres av et advarselstegn:



Advarsel! indikerer en potensiell fare som kan gi skader.



Advarsel! indikerer en potensiell fare som kan resultere i skade på frankeringsmaskinen, eller forringelse av frankeringen.



Tips som er merket på denne måten gir deg råd og forslag om effektiv bruk av T1000.

Display og Tastatur

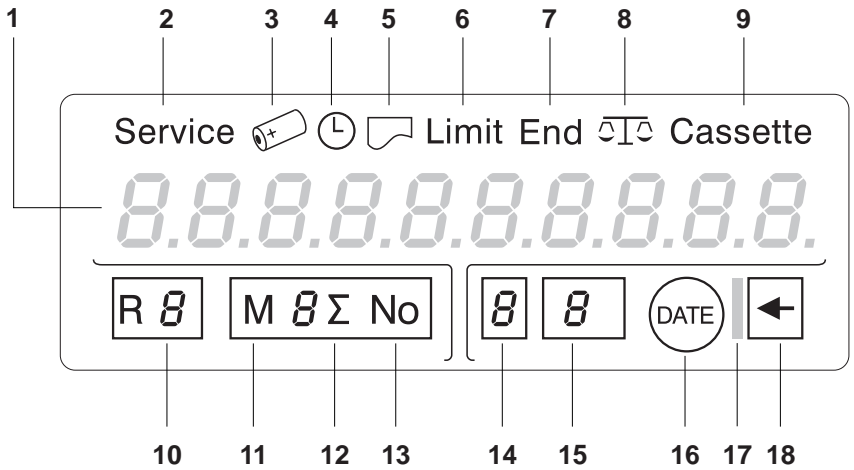
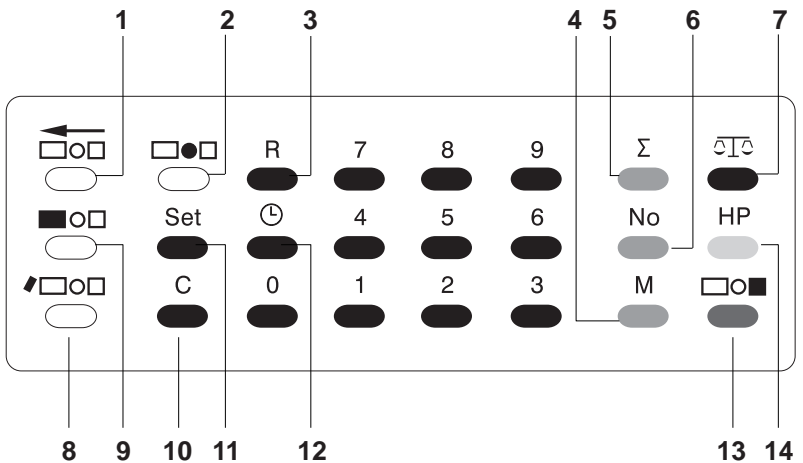

Fig. 1
Display

Fig. 2
Tastatur



Forklaring av symboler i Displayet (Figur 1)

- 1 Beløp, tid, dato og feilkodedisplay
- 2 "Service" med feilkodenummer.

- 3 Batteri-symbol
- 4 Ur-symbol
- 5 Printer-symbol maskinen er klar til å printe
kontert og registrert informasjon (kun T 1000 S)
- 6 "Limit" varslers om lav porto (kun T 1000 S)
- 7 "End" maskinen er tom for porto
- 8 Vektsymbol
- 9 Fargebåndkassett
- 10 Telleverk
- 11 M = Avdelingsteller, viser hvilken konto
som er i bruk
- 12 "Σ" Avdelingsteller, sum

- 13 "No" Avdelingsteller, antall brev

- 14 Sendemåte
- 15 Logo
- 16 Dato
- 17 "Bulk Mail" mark
- 18 Portoforskyving (kun T 1000 S)

Taster og funksjoner på tastaturet (Figur 2)

- 1 hvit Portoforskyving (kun T 1000 S)
- 2 hvit Viser dato
- 3 sort Telleverk
- 4 blå Avdelingsteller
- 5 blå Avdelingsteller, Sum

- 6 blå Avdelingsteller, Antall

- 7 sort Oppkobling til vekt
- 8 hvit Forsendelsesmåte
- 9 hvit Logo
- 10 sort Slettetast
- 11 sort Programmering
- 12 sort Ur
- 13 grønn Verdisetting
- 14 gul Høypertosperre



Kapittel	Side
1 Om Deres nye frankeringsmaskin	2
2 Sikkerhetstips	7
3 Bruk av T 1000	9
3.1 T 1000 av / på	9
3.2 Bestemme trykk	9
3.2.1 Portomengde	10
3.2.2 Sendemåte	11
3.2.3 Endre logo	12
3.2.4 Valg av avdelingskonto	12
3.3 Frankering	13
3.4 T 1000 av/på-bryter	14
4 Registre	15
5 Avdelingskontoer (kun T 1000 S)	17
5.1 Avlesning av kontoinformasjon	17
5.2 Utskrift av kontoinformasjon	18
5.3 Nullstilling av kontoinformasjon	19
6 Elektronisk portovekt	21
6.1 Tilkobling til FP-vekt	21
6.2 Bruk av interface	22
7 Grunnleggende programmering	23
7.1 Endring av tid og dato	23
7.2 Programmering av høyportosperre	24
7.3 Programmering av lav restporto-advarsel	25
7.4 Trykkforskyving (kun T 1000 S)	26

8	Nedlasting av porto	27
8.1	Nedlasting av porto fra internt eller eksternt modem / TELESET modem	27
9	Vedlikehold, stell og service	33
9.1	Rensing	33
9.2	Utskifting av fargebåndskassett	34
10	Feilsøking	35
11	Tekniske spesifikasjoner	38
12	Service	41



2 Sikkerhetstips

Deres T 1000 frankeringsmaskin overholder standard sikkerhetsforskrifter for kontorutstyr av denne typen. Før igangsetting av Deres T 1000, ber vi dem lese følgende tips for sikker bruk.

- Benytt kun strøm- og interface-kabler som følger med maskinen, eller som kommer fra din leverandør. Forsikre om at kablene er i god stand.

Koble kun maskinen til en jordet kontakt

- Dersom maskinen flyttes fra et kaldt sted til et sted med høyere temperatur vent minst to timer før maskinen startes. Da vil maskinen ha tilpasset seg romtemperaturen, og eventuell kondens vil ha fordampet.
- Justering/montering av Interface-kabelen skal kun foretas når maskinene som er tilkoblet er slått av.
- Prøv aldri å sette i, eller ta ut interface-kabelen under tordenvær.
- Slå av T 1000 Trend før rengjøring eller ved flytting av maskinen.
- Forsikre om at ingen væsker eller gjenstander kommer inn i maskinen. Dersom dette skulle skje koble maskinen umiddelbart fra strømkilden. Få Deres T 1000 Trend kontrollert av din leverandør før bruk.
- Før å fjerne flekker fra maskindekselet, bruk en lett fuktet klut.
- Alt vedlikehold og alle reparasjoner skal utføres av en autorisert FP-tekniker. Dersom denne regelen brytes gjelder ikke vilkårene i garantien.
- Bruk kun utstyr og tilbehør godkjent av Francotyp-Postalia.



3 Bruk av T 1000

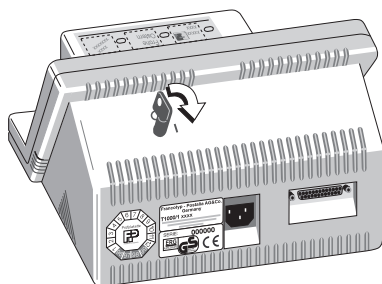

3.1 T 1000 av / på-bryter

T 1000 må plugges inn i en jordet kontakt.

- Sett nøkkelen i låsbryteren.
- Vri nøkkelen til I stilling. Korte lydsignaler høres og displayet lyser opp.
- Deretter foretar frankeringssystemet en selvtest, som ender med et nytt lydsignal.
- Etter selvtesten vises dagens dato i displayet.
- Etter ca 3 sekunder, høres et nytt lydsignal og sist benyttede portobeløp vises i displayet.



Dersom maskinen ikke brukes i løpet av 1 minutt, vil tiden igjen vises.

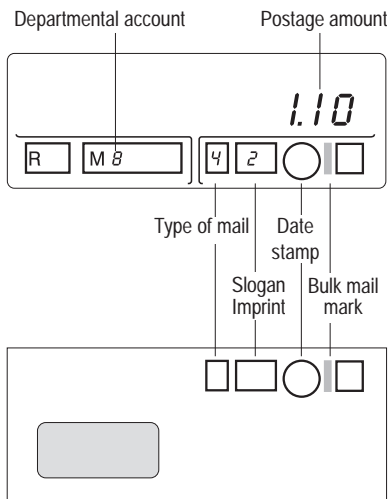

3.2 Bestemming av trykk

Alle trykkinnstillinger vises i det tilhørende området i displayet.

Ved å velge konto "0", og porto "0.00" kan man kjøre en trykktest på en konvolutt.



Feil inntastinger blir avvist og T 1000 Trend advarer med et lydsignal.



Feil inntastinger kan nullstilles med "C"-tasten dvs. portomengden kan vises.

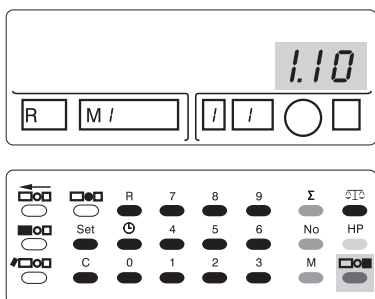

3.2.1 Portomengde

- Tast inn ønsket mengde med de sorte talltastene. Mengden som velges vises i displayet. Feil inntastinger kan slettes ved å trykke "C"-tasten.
- Bekreft inntastingen med den grønne tasten, og et komma dukker opp i displayet.

Dersom en sum som ikke kan trykkes blir foreslått, advarer T 1000 med et lydsignal. Displayet går tilbake til å vise sist brukte portomengde.

Hvis T 1000 piper og meldingen "HP" blinker i displayet, har høyportosperren blitt aktivert. For informasjon om denne se kapittel

For å fjerne en feilinntasting:

- Tast inn ny portomengde
- Bekreft inntastingen med den grønne tasten.

For å akseptere en høy portomengde

- Overstyr advarselen ved å trykke på den gule "HP"-tasten.



3.2.2 Sendemåte

Avhenging av hva som er bestilt kan man velge opptil 9 forskjellige sendemåter. (f. eks. B-economic). Klistremerket under tastaturet viser de sendemåtene som er tilgjengelig på Deres maskin.

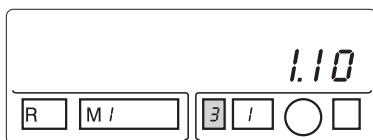

- Tast inn det aktuelle nummeret.
- Bekreft med den hvite sendemåte-tasten. Tallet som ble valgt vises nederst i displayet i den tilsvarende linjen.

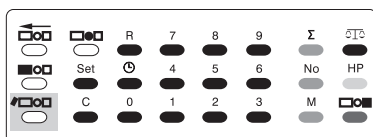

Dersom trykket ønskes uten sendemåteklisje tast inn tallet 0, og bekreft med den hvite sendemåte-tasten.

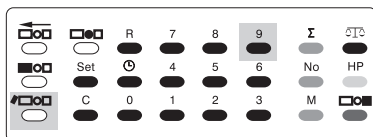

3.2.3 Endring av logotrykk (kun T 1000 S)

En reklamelogo kan trykkes i tillegg til portomengden og datotrykket. Postrom Maskiner AS lager reklamelogoer etter Deres spesifikasjoner. Alle tilgjengelige logoer vises på klistremerket under tastaturet.

- Velg nummeret som hører til logoen du vil ha.
- Tast inn det aktuelle tallet.
- Bekreft med den hvite Logo-tasten
Nummeret som er valgt vises i det tilsvarende feltet i displayet.
Slik vet man umiddelbart hvilket logotrykk som er aktivert.

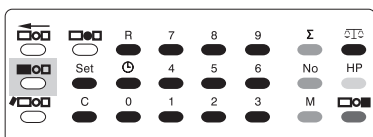
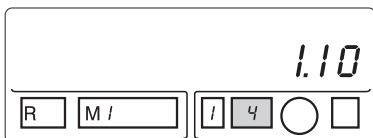

Dersom det er ønskelig, kan man programmere maskinen slik at avdelingskontoen endres automatisk når logotrykket endres. For å gjøre dette, ta kontakt med Deres leverandør

3.2.4 Valg av avdelingskonto (kun T 1000 Trend S)

Hvis du vil trykke porto må man først velge konto. Maskinen kan ikke frankere hvis det står "0" i feltet for avdelingskonti. T 1000 Trend opplyser om dette med lydsignaler og at "M"-feltet i displayet blinker.

- Tast inn tallet for den ønskede avdelingskontoen (1-9).
- Bekreft med den blå M-tasten
Tallet som er valgt, vises i M-feltet i displayet.

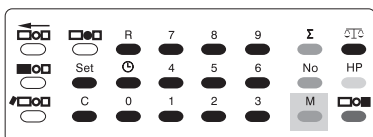
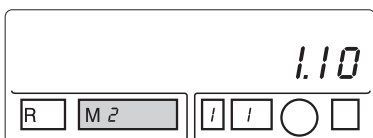



i Avdelingskontoen er nå valgt
All porto som deretter trykkes, registreres med antall og portoverdi i denne kontoen.

Avlesning og nullstilling av kontoinformasjon, se kapittel 5.

3.3 Frankering

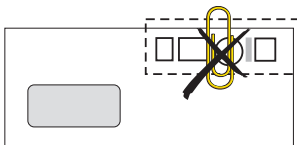

Advarsel! Fjern alle stifter og binders fra området rundt trykket, ellers kan disse skade printhodet.

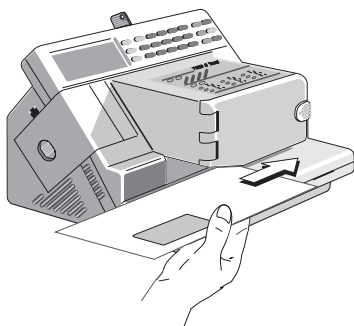

- Plassér konvolutten på trykkbrettet med adressen opp.
- Skyv konvolutten forsiktig inn langs kanten mot printhodet til maskinen tar tak i den. Maskinen kjører nå konvolutten i gjennom fra venstre mot høyre.

Ved frankering av større konvolutter(B4, C5) forsikre om at konvolutten ligger parallellt med kanten.

i Bruk konvolutter med glatt overflate for optimal trykk-kvalitet

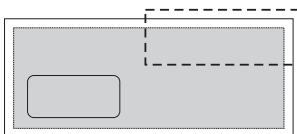

i Dersom konvolutten er for tykk, bruk frankeringsetiketter i stedet.

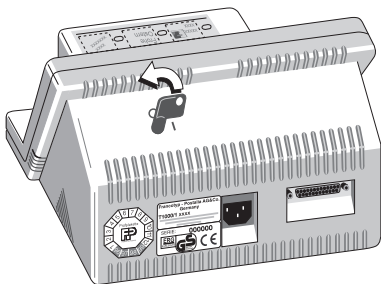

3.4 T 1000 av / på - bryter

- Vri nøkkelen mot klokken til den står i O-posisjon.
- Fjern nøkkelen fra Deres T 1000 for å forhindre uautorisert bruk



4 Registre



T 1000 har totalt 8 registre som gir numerisk informasjon om frankeringsmasknen.

Avlesning av registerne:

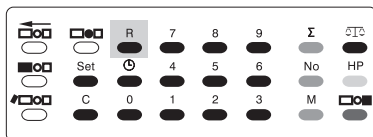

- Tast inn registerets nummer
- Trykk på “R”-tasten.
Det valgte registeret viser sin verdi når registerets nummer vises til høyre i “R”-feltet i displayet

Informasjonen i hvert register er som følger:

#	Informasjon som vises:
1	Mengde tilgjengelig porto nedadgående register
2	Portomengde som er benyttet oppadgående register
3	Totalt nedlastet portomengde
4	Totalt antall frankerte brev ikke inkludert 0-avtrykk
5	Høyportoverdi (for programmering, se kapittel 7.2)
6	Lav porto advarsel (grense), (for programmering, se kapittel 7.3)
7	Status, Serviceprogrammering modus til bruk for Postrom Maskiner AS
8	Totalt antall frankerte brev inkludert 0-avtrykk.

Ved å trykke på "C"-tasten vises den sist brukte portomengde i displayet.



For å trykke registrert informasjon se kapittel 5.2.



5 Avdelingskonto (kun T 1000 S)

Avdelingskonto-funksjonen gir brukeren muligheten til å registrere og kalkulere porto separat for forskjellige avdelinger. For å bruke denne funksjonen gi hver avdeling et nummer fra 1 til 9.

5.1 Avlesning av kontoinformasjon.

Man kan se hvor mye porto og hvor mange enheter som har blitt frankert i hver enkelte konto.



For å kontrollere **total portomengde** for en avdeling.

- Tast inn nummeret for den avdelingen som skal leses av (1-9).
- Bekreft med “M”-tasten
Nummeret som er valgt vises i “M”-feltet i displayet.
- Trykk på “Σ”-tasten.

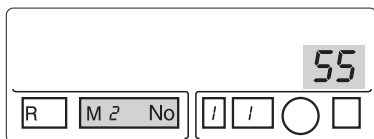
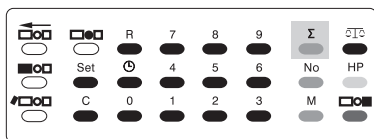

For å sjekke **totalt antall brev** i en avdeling:

- Tast inn nummeret for den avdelingen som skal leses av (1-9).
- Bekreft med “M”-tasten.
Nummeret som er valgt vises i “M”-feltet i displayet.
- Trykk på “No”-tasten.

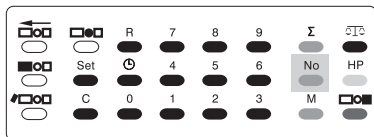

5.2 Utskrift av kontoinformasjon

T 1000 S kan gi utskrifter av konto- og register-informasjon

Konto	Stk	Mengde(kr)	Trykk	Nummer
M1:	5	5,50	Datotrykk:	13.09.97 / 09:36
M2:	55	60,50		
M3:	0	0,00	R2: Brukt porto	kr 1042,10
M4:	7	7,00	R3: Total Porto	kr 2000,00
M5:	0	0,00	R4: Totalt antall	741
M6:	3	3,30	R5: Høy Porto	kr 60,00
M7:	0	0,00	R6: Portogrense	£ 100,00
M8:	0	0,00	R7: Status	00001
M9:	2	2,20	R8: Total antall trykk	756

- Trykk og hold "M"-tasten inne når maskinen skrur på.
- Slipp "M"-tasten når printersymbolet  vises i displayet.
- Kjør en frankeringsetikett eller et blankt ark gjennom maskinen fra venstre mot høyre. T 1000 S printer ut all konto- og register-informasjon så mange ganger som det er ønsket.
- For å gå tilbake til frankeringsmodus trykk på "HP"-tasten.



5.3 Nullstilling av kontoinformasjon

For å nullstille **portomengden** til en avdeling:

- Tast inn nummeret til avdelingskontoen som skal nullstilles (1-9).
- Bekreft med “M”-tasten. Nummeret som er valgt vises i “M”-feltet i displayet.
- Hold “Σ”-tasten inne og trykk på “C”-tasten samtidig og portomengden for den aktuelle avdelingen nullstilles.

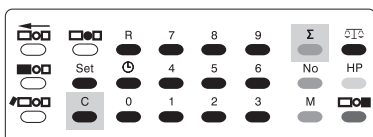

For å nullstille **antall enheter** frankert:

- Tast inn nummeret til avdelingskontoen som skal nullstilles (1-9).
- Bekreft med “M”-tasten. Nummeret som er valgt vises i “M”-feltet i displayet
- Hold “No”-tasten inne og trykk på C-tasten samtidig, og verdien for den aktuelle avdelingen vil bli nullstilt.

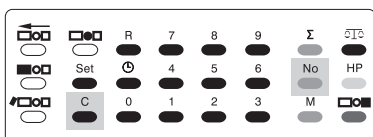

Totalsummen for alle avdelingene er lagret under **“0”-kontoen**. I “0”-kontoen kan du kontrollere totalen av alle avdelingskontoene ved å bruke “No” and “Σ”-tastene.

0-kontoen kan ikke nullstilles umiddelbart, men ved å nullstille de andre kontoene (1-9), blir de tilhørende beløp og antall trukket fra “0”-kontoen.



6 Elektronisk portovekt

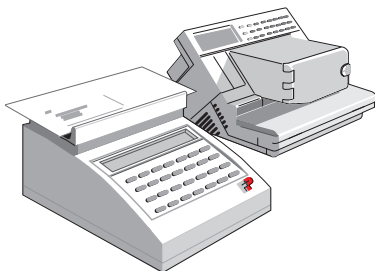

T 1000 kan kobles til en FP-vekt for automatisk portoberegning. Når de to maskinene er sammenkopleet plasserer man postenheten på vekten. Deretter overføres portobeløpet automatisk til T 1000. Frankeringsmaskinen trenger ingen videre innstilling, bare kjør brevet gjennom med korrekt porto hver gang.

6.1 Tilkobling til FP-vekt



Advarsel! Interface-kabelen skal aldri håndteres dersom ikke begge maskinene er slått av. Forsøk aldri å sette i eller fjerne kablene i tordenvær.

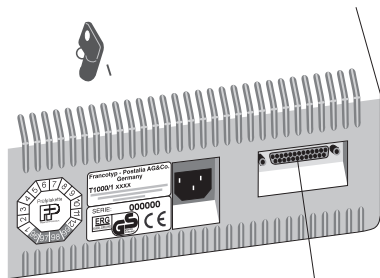

Interface port

- for å koble sammen T 1000 med vekten bruk interface-kabelen som følger med vekten.
- Slå frankeringsmaskinen på (se kapittel 3.1).
- Slå den elektroniske portovekten på.



Se vektens bruksanvisning for mer informasjon.

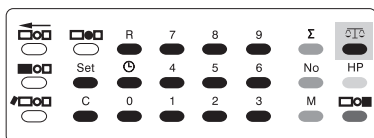

6.2 Bruk av interface

- Trykk på "Vekt"-tasten på tastaturet. For å vise at interface-forbindelsen virker vises et -symbol i displayet.
- Plasser et brev på portovektens vektskål. Nå overføres portoinformasjonen automatisk til T 1000. Frankeringsmaskinen avgir et lydsignal for å opplyse om at informasjonen ble mottatt. Portomengden kan benyttes så lenge det er ønskelig.



Når maskinen er i denne modusen, er HP-funksjonen slått av.

Vektfunksjon av

- Trykk på "Scale"-tasten igjen, og  symbolet forsvinner fra displayet.

7 Grunnleggende programmering

7.1 Endring av tid og dato

T 1000 stiller automatisk dagens dato. Ved å trykke på dato-tasten vises dagens dato, og ved å trykke på Tid-tasten vises det aktuelle klokkeslett. dato/klokke-modulen er quartzkontrollert og beholder all informasjon, selv når maskinen er slått av.

Manuell endring av dato:

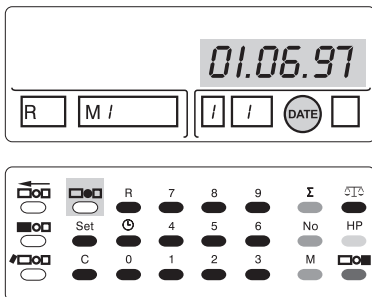

- Tast inn den aktuelle datoen med talltastene. Pass på å bruke to tall for dato, måned og år. For eksempel 010697 for 1. Juni, 1997.
- Bekreft ved å trykke på "Dato"-tasten. Den nye datoen vises i displayet med ordet "DATE" nede i høyre hjørne som en del av stempelbildet.

Dersom inntastingen ikke er korrekt blir den ikke akseptert av maskinen.

Fjerning av dato:

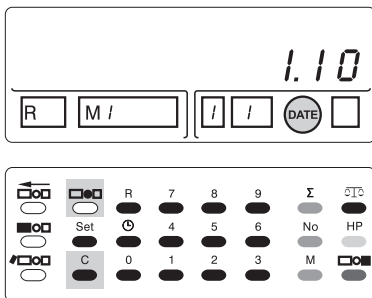

Av enkelte grunner kan man behøve å printe porto uten dato. For å gjøre dette følg disse instruksjonene:

- Trykk på "Dato"-tasten.
- Trykk på "C"-tasten.

T 1000 Trend avgir tre korte lydsignaler og ordet "DATE" blinker nede til høyre i displayet.

For å gå tilbake til å printe dato, trykk en gang på "DATE"-tasten

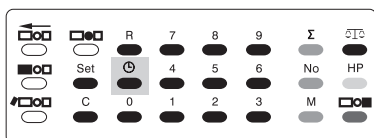

Manuell endring av klokkeslett:

- Tast inn den nye tiden ved hjelp av nummertastene. Eksempelvis 17:05 skrives som "1705".
- Bekreft ved å trykke på "Time"-tasten. Den nye tiden vil vises i displayet sammen med ⌚-symbolet.

Dersom inntastingen ikke er korrekt blir den ikke akseptert av maskinen.

Etter ca 2 sekunder vises sist brukte portomengde i displayet.



Dersom den integrerte klokken går feil viser T 1000 dette ved å avgi 6 korte lydsignaler og blinke med 'DATE'-symbolet etter at maskinen er slått på. Nå kan klokken startes på ny ved å taste inn tiden manuelt. Dersom dette ikke går, vennligst ta kontakt med deres leverandør.

7.2 Programmering av høypertosperre (kun T 1000 S)

Høypertosperren er en funksjon som advarer brukeren dersom en satt porto er høyere enn en på forhånd innstilt grense. Ved levering er en grense satt. Mengden kan bestemmes individuelt.

- Tast inn summen som man vil at brukeren skal advares ved, med talltastene.
- Bekreft inntastingen med "Set"-tasten. Den inntastede verdien forsvinner fra displayet.
- Trykk på den gule "HP"-tasten. Den nye høypertosperren er nå lagret, og displayet går tilbake i standardmodus.

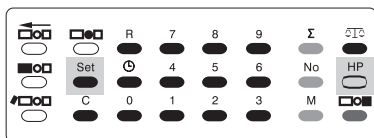

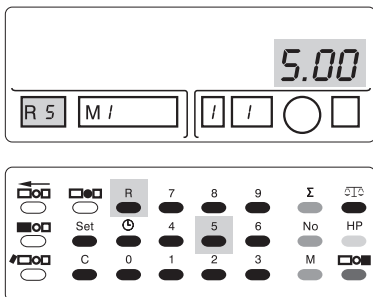

- Den nye høypertosperren kan kontrolleres ved å trykke på 5-tasten og deretter R-tasten.

7.3 Programmering av lav restporto-advarel(kunT 1000 S)

“Limit”-indikatoren i displayet er en påminnelse på at det snart må "fylles" på porto. Denne grensen er forprogrammert fra av fabrikken, men kan enkelt reprogrammeres.

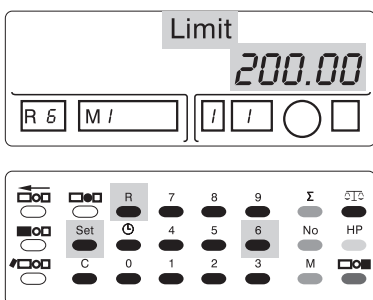

- Tast inn ett nytt beløp med desimaler kr 500,00 tastes inn som 50000.
- Bekreft inntastingen ved å trykke på Set-tasten. Den inntastede verdien vises ikke i displayet.
- Trykk på 6-tasten, og deretter R-tasten. Den nye summen er nå programmert.
- Den nye summen (Limit) kan kontrolleres ved å trykke på 6-tasten, og deretter på R-tasten.

7.4 Trykkforskyving (kun T 1000 S)

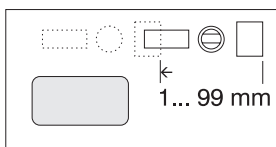

Normalt sett er trykkets plassering på konvolutten fiksert. Noen posttjenester tillater endringer denne plasseringen. Trykket kan flyttes opptil 99 mm mot venstre.

- Tast inn hvor langt trykket skal flyttes, fra 1 til 99 mm.
- Trykk på den hvite "Trykkjustering"-tasten. En blinkende pil pekende mot venstre vises nede i høyre hjørne, som en del av stempelbildet.
- Avstanden kan kontrolleres ved å trykke på den hvite "Trykkjustering"-tasten.

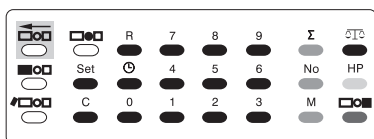
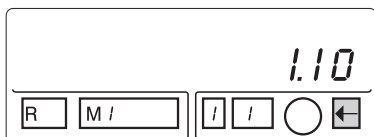

Deaktivering av trykkforskyvingen

- Tast tallet "0".
- Bekreft ved å trykke på "Trykkjustering"-tasten.



8 Nedlasting av porto

Utifra de forskjellige T 1000 kan man laste ned porto på følgende måte:

- TELEPORTO modem / portonedlasting via moden (se kapittel 8.1)



Enkelte posttjenester tilbyr rabatter over visse minimum nedlastingssummer. Vennligst kontakt Deres lokale postkontor for informasjon.

8.1 Nedlasting av porto fra internt eller eksternt modem / TELEPORTO modem

Med et TELEPORTO modem, lastes porto direkte inn i Deres frankeringsmaskin via et internt modem. Hele operasjonen foregår automatisk etter en forespørsel på en viss sum gjennom tastaturet på maskinen. Dersom det skulle oppstå problemer eller spørsmål ved nedlasting av porto, ta kontakt med deres leverandør.

- Forsikre om at frankeringsmaskinen er slått på og tilkoblet telefonkontakten. Sist brukte porto vises i displayet.
- Forsikre om at vektfunksjonen er deaktivert.



- Tast inn den personlige identifikasjonskoden (PIN)8 tall som vist på TELEPORTO-kortet (f.eks. "12345678").
- Bekreft inntastingen med den grønne "enter"-tasten.

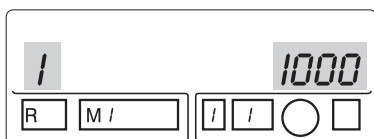
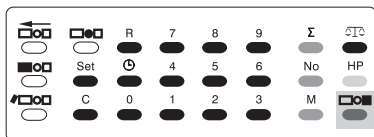

Maskinen er nå i TELEPORTO-modus. I displayet vises et 1-tall sammen med den siste summen maskinen ble ladet med. (kr 1000,- i eksempelet).

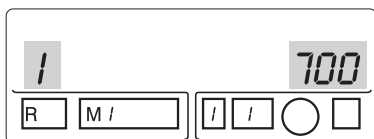

- Summen som vises i displayet kan brukes, eller en ny sum kan tastes inn(kr 700,- i eksempelet).

De tilgjengelige portobeløpene (minimum/maximum/steps) bestemmes av postverket.

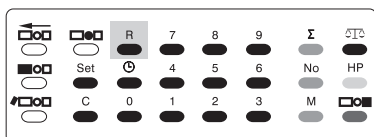

- Bekreft mengden ved å trykke på "R"-tasten.



Dersom inntastingen ikke er korrekt vil ikke T 1000 akseptere den, og den siste summen maskinen ble ladet med vises i displayet.

Ved å trykke på "R"-tasten starter nedlastingen. Displayet veksler da mellom Change/Reset og nedtelling fra 30 mot 0. Trykk "R" for å bekrefte FØR nedtellingen når 0.

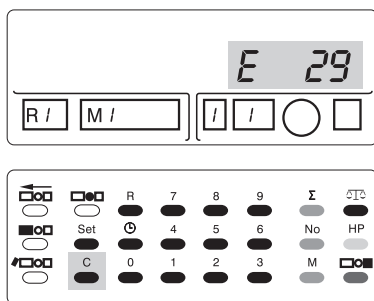

- Se tabell over “E”-koder på side 31 og 32 for å finne ut hva man kan gjøre.
- Bekreft den viste “E”-koden ved å trykke på “C”-tasten.
- For assistanse ring til TELESET-senteret eller Postrom Maskiner AS.
- Start nedlastingsprosessen på ny.

Tabell med “C”-koder

Kode	Årsak	Korrigeres av		
		Bruker	TELESET senteret	PM as
C 13	Link avbrutt.	●		●
C 18	Linjens kvalitet for dårlig.			●
C 14 C 23 C 39	Behandling i TELEPORTO-senteret ikke mulig for øyeblikket (vedlikeholdsarbeid).		●	
C 26 C 29	Modemet har ikke mottatt ringetone (Telefonlinjen ikke tilkoblet?).	●		●
C 27 C 28	TELEPORTO-senteret er opptatt eller svarer ikke.	●	●	
C 31	Telefonnummeret er endret. Automatisk oppringing med nytt nummer.		●	



Tabell med "E"-koder

Kode	Årsak	Korrigeres av		
		Bruker	Teleporto senteret	PM as
E 16	Feil oppkallsprosedyre. Modem ikke opererbart.			●
E 24 E 25	Modem ikke opererbart, eller defekt.			●
E 17 E 19 E 20	Intern feil.			●
E 21	Nedlasting avbrutt av operatør.	O		
E 29	Forbindelse kunne ikke opprettes i løpet av 70 sekunder			
E 30 E 32 E 46	Behandling ikke mulig i TELEPORTO-senteret			●
E 33	Frankeringsmaskinen er ukjent i TELEPORTO-senteret .		●	
E 34	Frankeringsmaskinen er ikke registrert i TELEPORTO-senteret		●	
E 35	Frankeringsmaskinen er ikke godkjent av TELEPORTO-senteret		●	
E 36	Porto kan ikke lastes ned av frankeringsmaskinen		●	

Bruksanvisning T 1000

Kode	Årsak	Korrigeres av		
		Bruker	Teleporto Senteret	PM as
E 37	Nedlastingsbeløp overgår tilgjengelig portomengde	○	○	
E 38	Portokonto sperret.		●	
E 40 E 41 E 42	Portoregister ikke korrekt.			●
E 43	Utilgjengelig portomengde.	●		
E 44	Maksimal portomengde nedlastet			●
E 50 E 51 E 52	Feil PIN-kode.	●		
E 99	Intern feil			●



8.2 Nedlasting av porto fra telefon/ TELESET voice

Denne metoden bruker til å laste ned porto via telenettet, fra TELESET-sentralen og til Deres T 1000 Trend.

i Alle nødvendige data finnes i TELESET-kortet som medfølger: telefonnummeret til TELESET-sentralen og Deres PIN-kode.

- Slå på frankeringsmaskinen. Sist brukte porto vises i displayet.
- Tast inn den Personlige Identifikasjonskoden (PIN) som finnes på TELESET-kortet ("12345678" i eksempelet).
- Bekreft PIN-koden med "R"-tasten.

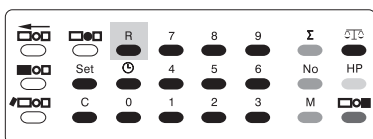
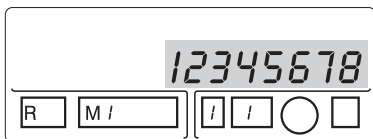

I displayet vises et 1-tall.

- Tast inn ønsket portomengde (500 i eksempelet).
- Bekreft summen som vises ved å trykke på "R"-tasten.

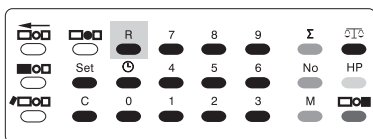
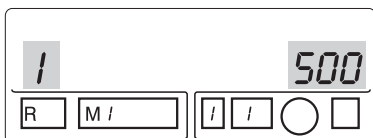

i De tillatte portomengdene (minimum/maksimum/steps) bestemmes av Postverket. I enkelte land kan man bare bruke et fast beløp.

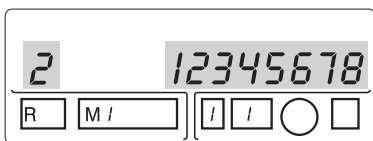

Et "2"-tall vises sammen med PIN-koden i displayet. ("12345678" i eksempelet).

- Ring TELESET-sentralen. Telefonnummeret finnes på det medfølgende TELESET-kortet
- Operatøren ved TELESET-sentralen hjelper til med å fullføre TELESET-prosessen

8.3 Forhåndsinnstilling / Accounting with the post office

Med det vanlige kontosystemet lades porto ved det lokale postkontoret.



Advarsel! Porto kan bare forhåndsinnstilles av postfunksjonærer. Andre har ingen tilgang til å forhåndsinnstille.

- Slå av T 1000 Trend (Vri nøkkelen mot klokken retning til den står i ○-stilling Nøkkelen kan fjernes.)
- Ta ut strømledningen fra den jordete kontakten og T 1000 Trend.
- Dersom en portovekt er tilkoblet frankeringsmaskinen, slå av portovekten og fjern interface-kabelen fra T 1000 Trend.
- En transportveske medfølger for å transportere Frankeringsmaskinen, ledningen og nøkkelen til postkontoret.
- Innbetal ønsket sum = forhåndsbestemt verdi på postkontoret.

En postfunksjonær stiller denne summen på frankeringsmaskinen, og forsegler den.

9 Vedlikehold, stell og service



Advarsel! Postens forsegling kan kun fjernes av postfunksjonærer, eller Francotyp Postalia-servicepersonale.

Av sikkerhetsgrunner bør rensing og vedlikehold inne i frankeringsmaskinen kun utføres av en autorisert Francotyp Postalia-tekniker

Ha Deres T 1000 inne til rens og vedlikehold med jevne mellomrom, så vil frankeringsmaskinen operere feilfritt over lang tid. Forespør gjerne om våre gode vedlikeholds- og servicekontrakter.

Det finnes noen enkle rens- og vedlikeholdsoperasjoner bruker kan utføre selv:

- vask av det ytre maskindekselet.
- utskiftning av fargebåndskasset.

Slå alltid av maskinen før vask eller vedlikeholdsarbeid utføres.



Advarsel! Fare for kortslutning!
Vær forsiktig med å bruke vann i nærheten

Koble umiddelbart strømledningen fra, dersom noe vann skulle komme inn i maskinen.

før den startes.

9.2 Utskifting av fargebåndskasset

T 1000 viser meldingen "Cassette" når det er tid for å sette inn et nytt fargebånd. Denne operasjonen er den enkleste av sitt slag.

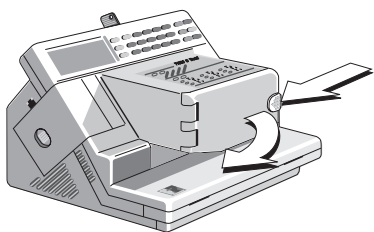

For å sette inn en ny fargebåndskasset

- Åpne døren foran fargebåndkassetten ved å trykke på knappen foran på maskinen og åpne døren helt.
- Fjern den brukte kassetten.
- Fjern det røde sikkerhetsdekslet fra det nye fargebåndet, og kontroller at båndet er stramt.
- Plasser kassetten (med båndet ned) på brevhyllen og skyv det forsiktig inn i maskinen til det stopper.
- Lukk døren.
- Bekreft meldingen "Cassette" med "C"-tasten.

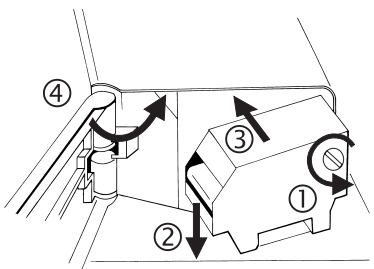



10 Feilsøking

Uriktige inntastinger avvises og T 1000 signaliserer feilen med et lydsignal.

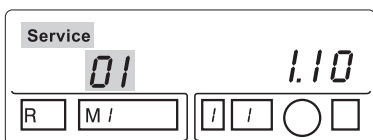

Dersom T 1000 trenger reparasjon, Forteller maskinen det med en tosfret kode og meldingen "Service".

Tipsene på de følgende sidene skal være til hjelp ved feilsøking.

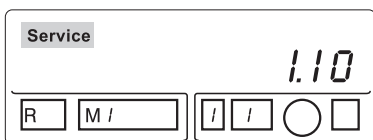

Dersom meldingen "Service" vises alene, er dette for å minne om at maskinen trenger batteribytte. Ta vennligst kontakt med Postrom Maskiner as

"01" to "18" Feilkodene "01" til "18" beskriver en feil som bare en autorisert servicetekniker kan fjerne. Ta kontakt med deres leverandør.

"19" Dersom feilkode "19" vises innimellom har summen i avdelingskontiene blitt lagret feil. Nullstill alle avdelingskonti eller ta kontakt med deres leverandør.

Dersom feilkode "19" vises og **maskinen er blokkert**, ta kontakt med deres leverandør.

"20" Dersom feilkode "20" vises i det maskinen blir slått på, slå maskinen av og på igjen.

"21" Dersom feilkode "21" vises når T 1000 Trend slås på, kontroller om det ligger et brev under printhodet. Hvis det ligger papir der, fjern det og trykk på "C"-tasten. Dersom det ikke ligger noe under printhodet, ta kontakt med deres leverandør.

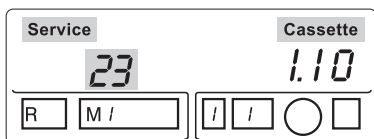

Feilkode **“23”** + **“Cassette”** indikerer "brevkræsj" Brevet ble frankert, men kom ikke ut av maskinen. Fjern brevet forsiktig, og fortsett å frankere.

“Cassette”

Dersom meldingen **“Cassette”** vises i displayet er det ikke satt i fargebåndskassett, eller feil type er forsøkt brukt. Plasser en ny fargebåndskassett i maskinen, og bekreft ved å trykke på **“C”**-tasten.

“23 Cassette”

Feilkode **“23”** fulgt av meldingen **“Service”** og/eller **“Cassette”** forteller at det er et brev på matehyllen.

Trykk en valgfri tast (untatt **“C”**-tasten) og fjern dette brevet. Forsikre om at fargebandet er strammet.

Dersom det ikke er "brevkræsj" er fargebåndet brukt opp. Trykk på **“C”**-tasten for å fullføre trykkprosessen og skift fargebåndskassetten.

“Service” +

Den automatiske Tid/Dato-modulen er defekt. Ta kontakt med deres leverandør.

“Service”

Dersom denne meldingen vises, ta kontakt med deres leverandør for avlesning av portoregistre umiddelbart.



Advarsel! Maskinen kan brukes videre i tre måneder, eller 3000 frankeringstrykk, før den låses automatisk og ikke kan opereres.

Se kapittel 8.1 for informasjon om feil og problemer i forbindelse med TELEPORTO-nedlasting.



Problem	Mulige årsaker og løsninger
Displayet er tomt	<p>Ikke tilkoblet strøm:</p> <ul style="list-style-type: none"> • Kontroller at T 1000 er koblet til elnettet og at nøkkelen står i "I"-posisjon.
Portoverdier overføres ikke fra vekten til T 1000	<p>Meter ikke tilkoblet strøm:</p> <ul style="list-style-type: none"> • Kontroller at maskinen er koblet til elnettet, og at nøkkelen står i "I"-posisjon. <p>Brudd i dataoverføringen:</p> <ul style="list-style-type: none"> • Kontroller at interface-kablene er riktig festet til vekten og frankeringsmaskinen. <p>Vekttasten er ikke aktivert:</p> <ul style="list-style-type: none"> • Kontroller at vektsymbolet vises i displayet. Dersom det ikke vises, trykk på tasten med vektsymbolet.
T 1000 printer ikke	<p>Frankeringsmaskinen står i konto "0":</p> <ul style="list-style-type: none"> • Trykk på "C"-tasten, og velg en avdelingskonto mellom 1 og 9. <p>Vektsymbolet aktivert uten at vekt er tilkoblet:</p> <ul style="list-style-type: none"> • -symbolet vises i displayet, trykk på vekttasten en gang for å skru av vektfunksjonen. <p>Frankeringsmaskinen er tom for porto:</p> <ul style="list-style-type: none"> • Dersom "Limit End" vises er maskinen tom for porto. Last ned ny porto.
T 1000 er blokkert	<ul style="list-style-type: none"> • Slå maskinen av og på igjen.
Brevkræsj	<ul style="list-style-type: none"> • Fjern brevet forsiktig, slå maskinen av og slå den på igjen.
Dato eller klokkeslett er feil	<ul style="list-style-type: none"> • Endre dato/klokkeslett manuelt. Se kapittel 7.1.

11 Tekniske spesifikasjoner

Mål:	260 x 170 x 260 mm (L x H x B)
Vekt :	5.3 kg
Strømkilde :	110-240 VAC / 50-60 Hz (country specific)
Strømforbruk:	90 W (i stand by: 6 W)
Sikkerhetsklasse:	I
Sikringer:	T 0.5 A for 230-240 VAC, or T 1.0 A for 110-120 VAC
Egenskaper:	automatisk datoendring, klokke 4-sifret verdibestemmelse, påtrykt reklamelogo opp til 9 forskjellige sendemåter, mulighet for seriekobling med elektronisk portovekt gjennom interface, TELEPORTO system eller forhåndsinnstilling. Kun T 1000 S: Valg mellom 9 avdelingskontoer, mengde og stykketeller, opp til 9 forskjellige logotrykk, inntil 9 forskjellige sendemåte (inkludert "Gruppeforsendelse"), Trykkforskyving (opp til 99 mm) programmerbar "Lav porto"-advarsel, programmerbar høypertosperre.
Bemerkninger:	alle typer papir, maks. papirtykkelse 5 mm maks. brevlengde 250 x 353 (B4), min. lengde etiketter 42 x 140 mm, fargebåndskapasitet ca 1,000 frankeringstrykk.

Declaration Of Conformity

We, Francotyp - Postalia AG & Co.,

located in D-16547 Birkenwerder, Triftweg 21 - 26

herewith declare in our own responsibility that our

Franking Machine, Model „T1000“

.....
(Type Designation)

is designed and assembled in conformity with the following harmonized standards:

EN 50081-1 / 1992, 50082-1 / 1992

EN 60950 / 1993

.....

in accordance with the rules of European Directives

89 / 336 / EEC (Electromagnetic Compatibility Directive)

73 / 23 / EEC (Low Voltage Directive)

.....

04. Juni 1997

.....
(Date)

.....
(Name and authorized signature for the company)

Frankeringsmaskin T 1000

Oversikt (logoer og tilgjengelige sendemåter)

Tastatur

Display

Modemkontakt

Luke med forsegling

Brevguide

Mottaksbrett

Luke til fargebånd

Åpner

Fargebåndskassett

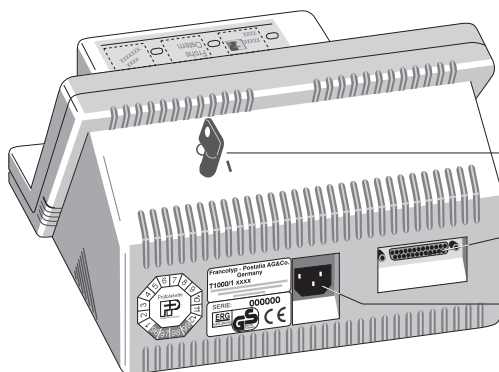
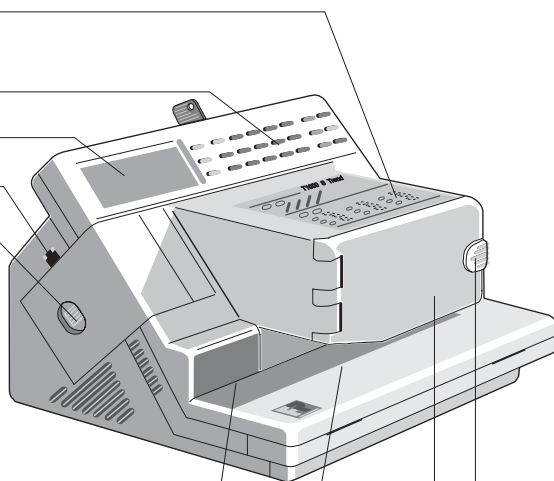

Låsbyrter med nøkkel

Interface kontakt

Strømtilkobling



12 Service

Hver T 1000 kontrolleres nøye før den sendes ut fra fabrikk. Skulle feil oppstå til tross for vår omfattende kvalitetskontroll, vennligst kontakt deres leverandør.

FP authorized dealer

Postrom Maskiner AS
Grorudveien 55, pb 44 Haugenstua
0915 Oslo
tlf: 23338833 fax: 23338844

Sach-Nr. 51.0019.9037.00
1500/09.99/vh helbig Berlin